

ПАСПОРТ



Изготовитель: TAIZHOU JIAHENG VALVES CO, LTD, Huxin Village, Chumen Town,
Yuhuan County, China



КЛАПАН ПОДПИТОЧНЫЙ С ФИЛЬТРОМ И МАНОМЕТРОМ

Модель: **VT.515**

ПС - 47555

Паспорт разработан в соответствии с требованиями ГОСТ Р 2.601-2019 и ГОСТ Р 2.601-2019

ПАСПОРТ

1. Назначение и область применения

- 1.1. Подпиточный клапан предназначен для автоматической подпитки теплоносителем систем водяного отопления.
- 1.2. При снижении давления в системе отопления ниже давления настройки клапана, он открывается, подпитывая систему из подпиточного трубопровода.
- 1.3. Клапан включает в себя следующие элементы:
 - фильтр механической очистки;
 - поршневой пружинный редуктор давления, работающий по схеме «после себя»;
 - обратный клапан;
 - манометр-индикатор.
- 1.4. Встроенный фильтр механической очистки защищает детали уплотнений поршней от быстрого износа.
- 1.5. Наличие манометра-индикатора позволяет контролировать давление в сети после клапана и производить настройку требуемого давления.
- 1.6. Основная область применения – автономные системы водяного отопления зданий и сооружений.
- 1.7. Монтаж, настройка, эксплуатация, обслуживание, хранение, транспортировка и утилизация изделий должны производиться в соответствии с «Руководством по эксплуатации» РЭ-47555.

2. Технические характеристики

№	Характеристика	Ед. изм.	Значение для Ду	
			1/2"	3/4"
1	Номинальное давление, PN	МПа	1,6	1,6
2	Номинальный диаметр, DN	мм	15	20
3	Диапазон температур рабочей среды	°С	+5...+130	+5...+130
4	Максимальный коэффициент редукции клапана		1:10	1:10
5	Пределы регулирования	МПа	0,2...0,5	0,2...0,5

Паспорт разработан в соответствии с требованиями ГОСТ Р 2.601-2019 и ГОСТ Р 2.601-2019

ПАСПОРТ

	давления клапана			
6	Заводская настройка выходного давления клапана	МПа	0,3	0,3
7	Пропускная способность при падении давления от настроечного 0,1 МПа	м ³ /час	1,7	1,9
8	Пропускная способность при падении давления от настроечного 0,12 МПа	м ³ /час	1,9	2,1
9	Допустимые отклонения от настроечного давления при резких изменениях входного давления	%	10	10
10	Резьба муфтовых патрубков		G1/2" ГОСТ 6357-81	G3/4" ГОСТ 6357-81
11	Модель манометра-индикатора		VT.TM40.D.01	
12	Резьба под манометр		Rp 1/8 EN 10226 (ISO 7/1)	
13	Уровень шума на расстоянии 2 м при скорости 2 м/с	дБ	<30	<30
14	Ремонтопригодность		да	да
15	Диапазон шкалы манометра	бар	1...10	1...10
16	Размер ячеек сетки фильтроэлемента	мкм	500	500
17	Диаметр манометра	мм	41	41
18	Градиент изменения давления	бар	<0,04	<0,04
19	Подключение манометра		нижнее	
20	Давление открытия	кПа	2	2

Паспорт разработан в соответствии с требованиями ГОСТ Р 2.601-2019 и ГОСТ Р 2.601-2019

ПАСПОРТ

	обратного клапана			
21	Тип обратного клапана		пружинный	
22	Рабочая среда		вода, растворы гликолей до 50%	
23	Средний полный ресурс	циклы	270000	250000
24	Расчетный срок службы	лет	15	15

3. Конструкция и материалы

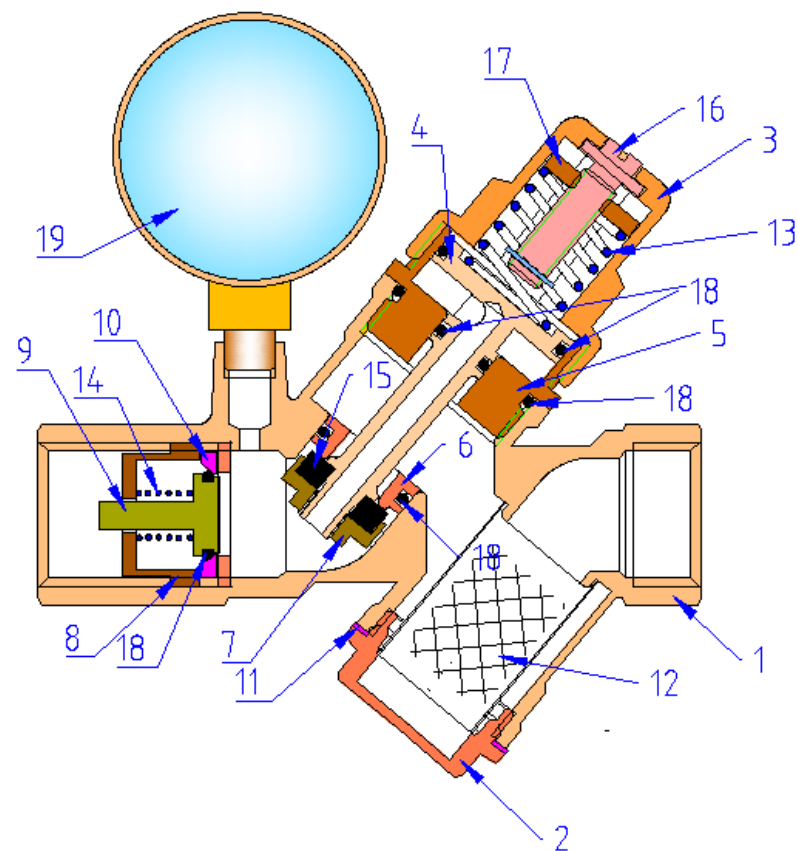

Паспорт разработан в соответствии с требованиями ГОСТ Р 2.601-2019 и ГОСТ Р 2.601-2019

ПАСПОРТ

Поз.	Наименование	Материал	Марка
1	Корпус	латунь ГОШ никелированная	CW617N
2	Пробка фильтра		
3	Корпус пружинной камеры		
4	Шток с поршнем	латунь	CW614N
5	Пробка редуктора		
6	Седельная втулка		
7	Обойма золотника		
8	Корпус обратного клапана		
9	Шток обратного клапана		
10	Седло обратного клапана	тефлон	PTFE
11	Прокладка пробки фильтра		
12	Сетка фильтра	сталь. нерж.	AISI316
13	Пружина редуктора		
14	Пружина обратного клапана		
15	Прокладка золотника	эластомер	EPDM
16	Винт настройки	латунь	CW614N
17	Гайка настройки		
18	Уплотнительные кольца	эластомер	EPDM
19	Манометр-индикатор		

4. Габаритные размеры

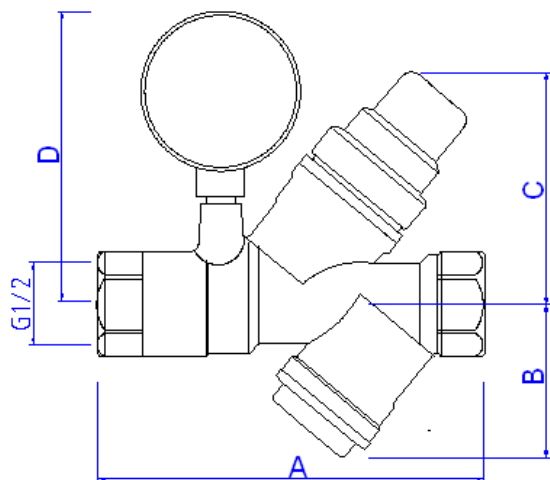

ПАСПОРТ

G, дюймы	A, мм	B, мм	C, мм	D, мм	Вес, г
1/2"	97	38	58	72	481
3/4"	100	41	62	76	892

5. Гарантийные обязательства

5.1. Изготовитель гарантирует соответствие изделия требованиям безопасности, при условии соблюдения потребителем правил применения, транспортировки, хранения, монтажа и эксплуатации.

5.2. Гарантия распространяется на все дефекты, возникшие по вине завода-изготовителя.

5.3. Гарантия не распространяется на дефекты, возникшие в случаях:

- нарушения паспортных режимов хранения, монтажа, испытания, эксплуатации и обслуживания изделия;
- ненадлежащей транспортировки и погрузо-разгрузочных работ;
- наличия следов воздействия веществ, агрессивных к материалам изделия;
- наличия повреждений, вызванных пожаром, стихией, форс-мажорными обстоятельствами;
- повреждений, вызванных неправильными действиями потребителя;
- наличия следов постороннего вмешательства в конструкцию изделия.

5.4. Производитель оставляет за собой право внесения изменений в конструкцию, улучшающие качество изделия при сохранении основных эксплуатационных характеристик. При этом фактический вес изделия не должен отличаться от веса, заявленного в настоящем паспорте, более, чем на 10%.

ПАСПОРТ

6. Условия гарантийного обслуживания

6.1. Претензии к качеству изделия могут быть предъявлены в течение гарантийного срока.

6.2. Неисправные изделия в течение гарантийного срока ремонтируются или обмениваются на новые бесплатно. Потребитель также имеет право на возврат уплаченных за некачественное изделие денежных средств или на соразмерное уменьшение его цены. В случае замены или ремонта, замененное изделие или его части, полученные в результате ремонта, переходят в собственность сервисного центра.

6.3. Решение о возмещении затрат Потребителю, связанных с демонтажом, монтажом и транспортировкой неисправного изделия в период гарантийного срока принимается по результатам экспертного заключения, в том случае, если изделие признано ненадлежащего качества.

6.4. В случае, если результаты экспертизы покажут, что недостатки изделия возникли вследствие обстоятельств, за которые не отвечает изготовитель, затраты на экспертизу изделия оплачиваются Потребителем.

6.5. Изделия принимаются в гарантийный ремонт (а также при возврате) полностью укомплектованными

ПАСПОРТ

ГАРАНТИЙНЫЙ ТАЛОН № _____

Наименование товара

**КЛАПАН ПОДПИТОЧНЫЙ С ФИЛЬТРОМ И
МАНОМЕТРОМ**

<i>№</i>	<i>Модель</i>	<i>Размер</i>	<i>Количество</i>
1	VT.515		
2			

Название и адрес торговой организации _____

Дата продажи _____ Подпись продавца _____

*Штамп или печать
торговой организации*

С условиями гарантии СОГЛАСЕН:

ПОКУПАТЕЛЬ _____ *(подпись)*

**Гарантийный срок – Двенадцать месяцев с даты продажи
конечному потребителю**

По вопросам гарантийного ремонта, рекламаций и претензий к качеству изделий обращаться в сервисный центр по адресу: г. Санкт-Петербург, ул. Профессора Качалова, дом 11, корпус 3, литер «А», тел/факс (812)3247750

При предъявлении претензии к качеству товара, покупатель предоставляет следующие документы:

1. Заявление в произвольной форме, в котором указываются:
 - название организации или Ф.И.О. покупателя, фактический адрес и контактные телефоны;
 - название и адрес организации, производившей монтаж;
 - основные параметры системы, в которой использовалось изделие;
 - краткое описание дефекта.
2. Документ, подтверждающий законность приобретения изделия.
3. Акт гидравлического испытания системы, в которой монтировалось изделие.
4. Настоящий заполненный гарантийный талон.

Отметка о возврате или обмене товара:

Дата: « » 20 г. Подпись